

ЗАКАЗАТЬ

ООО «Метеоприбор»

Осадкомер суммарный М-70
Паспорт

г.Омск

1. НАЗНАЧЕНИЕ ИЗДЕЛИЯ

Осадкомер суммарный М-70 предназначен для сбора и последующего измерения количества осадков, выпавших в течении длительного промежутка времени (до одного года), в любое время года.

2. ТЕХНИЧЕСКИЕ ХАРАКТЕРИСТИКИ

Приемная площадь, см ²	500
Максимальное измерение количества осадков, мм	1500
Погрешность измерения, мм	0,1
Габариты, мм	Ø 1600*3200
Вес, кг	не более 90

3. КОМПЛЕКТНОСТЬ

№	Наименование	Ед. изм.	Кол-во
1	Конусообразная ветровая защита	шт.	1
2	Приемный цилиндр	шт.	1
3	Конус верхний	шт.	1
4	Конус нижний	шт.	1
5	Кольцо	шт.	1
6	Стойка	шт.	4
7	Перекладина	шт.	4
8	Диагональ	шт.	2
9	Болт М12, гайка	компл.	14
10	Болт М10, гайка	компл.	16
11	Болт М8, гайка	компл.	6
12	Шайба М8	шт.	4

4. УСТРОЙСТВО И ПРИНЦИП РАБОТЫ

Действие суммарного осадкомера основано на сборе осадков, свободно попавших в резервуар (осадкосборник) через приемный цилиндр.

Осадкомер состоит из приемного цилиндра, ветровой защиты, резервуара (осадкосборника) и основания.

Приемный цилиндр имеет калиброванное отверстие, через которое осадки свободно попадают в осадкосборник. В верхней части приемный цилиндр окружен подвешенной к стойкам конусообразной защиты, верхний край которой находится в одной горизонтальной плоскости с краем приемного цилиндра. Приемный цилиндр укреплен в отверстии резервуара на фланце. Резервуар представляет собой соединенные между собой конусообразный нижний резервуар и съемную крышку, что обеспечивает легкий доступ к осадкам. Основание осадкомера состоит из металлических стоек, соединенных между собой.

Для предохранения осадков от испарения в резервуар на месте установки осадкомера наливается минеральное масло.

Определение количества жидких осадков производится при помощи мензурки (измерительного стакана), а твердых – при помощи весов.

5. ПОДГОТОВКА К РАБОТЕ

- 5.1. Подготовка осадкомера к работе заключается в его установке на подготовленной площадке согласно установленным требованиям.
- 5.2. Перед установкой осадкомера необходимо проверить комплектность.
- 5.3. Сборка и установка производится на месте установки, согласно рис.1.

6. СБОРКА И УСТАНОВКА

- 6.1. Вставить приемный цилиндр (2) в верхний конус (3) по отметке и стянуть четырьмя болтами М10 с гайками .
- 6.2. Прикрутить ветровую защиту (1) к приемному цилиндру (2) шестью болтами М10 с гайками.
- 6.3. Прикрутить к кольцу (5) 4 стойки (6) болтами М12 с гайками.
- 6.4. Прикрутить к стойкам (6) 4 перекладины (7) болтами М12 с гайками.
- 6.5. Прикрутить к перекладинам (7) диагонали (8) болтами М10 с гайками.
- 6.6. Вставить в кольцо (5) нижний конус (4).
- 6.7. Одеть верхний конус (3) с цилиндром (2) и ветровой защитой (1) на нижний конус (4) и притянуть четырьмя болтами М8 с шайбой и гайкой к стойкам.

Суммарный осадкомер обычно устанавливается так, чтобы его приемная поверхность была на высоте 2 м. Однако в многоснежных районах суммарный осадкомер необходимо устанавливать с учетом максимальной высоты снежного покрова. Для этого ножки осадкомера удлиняются на одно - два звена. В этих случаях к ним со стороны, где находится отверстие для изъятия осадков, привинчиваются перекладины-ступеньки, позволяющие подняться к осадкомеру.

Для большей прочности установки, ножки осадкомера дополнительно соединяются креплениями по диагонали.

Ножки осадкомера рекомендуется укреплять в прочном бетонном основании. При временных установках, а также в особо трудных условиях, возможна установка опоры осадкомера непосредственно в грунт. В этом случае на соответствующей глубине под каждую ножку подкладывается достаточно крупный и плоский камень, обеспечивающий неизменность высоты. При закапывании ножек рекомендуется заклинивать между ножкой и стенками ямы камни, пересыпая их мелкой землей и плотно трамбуя.

Оттяжки закрепляются в земле, в зависимости от грунта, двумя способами: а) с помощью железных стержней, забиваемых в почву под углом к основанию осадкомера, б) с помощью «якорей», представляющих собой крупные камни, обвязанные проволокой и зарытые в землю.

После установки суммарный осадкомер окрашивается черной масляной краской, за исключением нижнего оцинкованного конуса. Окраска в черный цвет способствует прогреванию и уплотнению снега, накапливающегося в осадкомере.

На осадкомере краской пишется номер, присвоенный ему в данном бассейне или на снегомерном маршруте. Номера осадкомеров присваиваются при установке и остаются неизменными за время действия суммарного осадкомера. Номер суммарного осадкомера указывается в публикуемых материалах наблюдений.

По окончании установки в осадкомер через отверстие в верхнем конусе вливается 1 литр минерального масла. После этого отверстие закрывается задвижкой, закрепляется прочно болтом (так чтобы гайку нельзя было отвернуть без ключа). Щели между задвижкой и рамкой и в соединениях между нижним и верхним конусами промазываются пластилином.

7. ХРАНЕНИЕ. УПАКОВКА И ТРАНСПОРТИРОВКА.

7.1. Осадкомер может храниться в любом сухом помещении, в котором нет паров кислот и других летучих веществ.

7.2. Осадкомер суммарный упаковывается в разобранном виде в 2-х деревянных обрешетках и связке.

7.3. Осадкомер упаковывается в трех местах:

1) в первом – верхний и нижний конусы резервуара , ветровая защита, кольцо.

2) во втором – приемный цилиндр и дополнительное оборудование.

3) в третьем (связка) – стойки, перекладины, диагонали.

7.4. Все части осадкомера суммарного должны быть надежно закреплены в упаковочном ящике, чтобы не повредить их при транспортировке. Крепежные детали должны быть завернуты в пленку и плотно уложены.

7.5. Транспортировка осадкомера суммарного разрешается всеми видами транспорта.

8. ГАРАНТИЙНЫЙ СРОК РАБОТЫ.

8.1. Гарантийный срок работы осадкомера суммарного М-70 установлен 2 года со дня отправки предприятием – изготовителем заказчику при условии соблюдения правил транспортирования и эксплуатации.

9. СВИДЕТЕЛЬСТВО О ПРИЕМКЕ.

М-70 (осадкомер суммарный) соответствует ТУ 06-01-60 и признан годным к эксплуатации.

Дата изготовления _____

ОТК _____

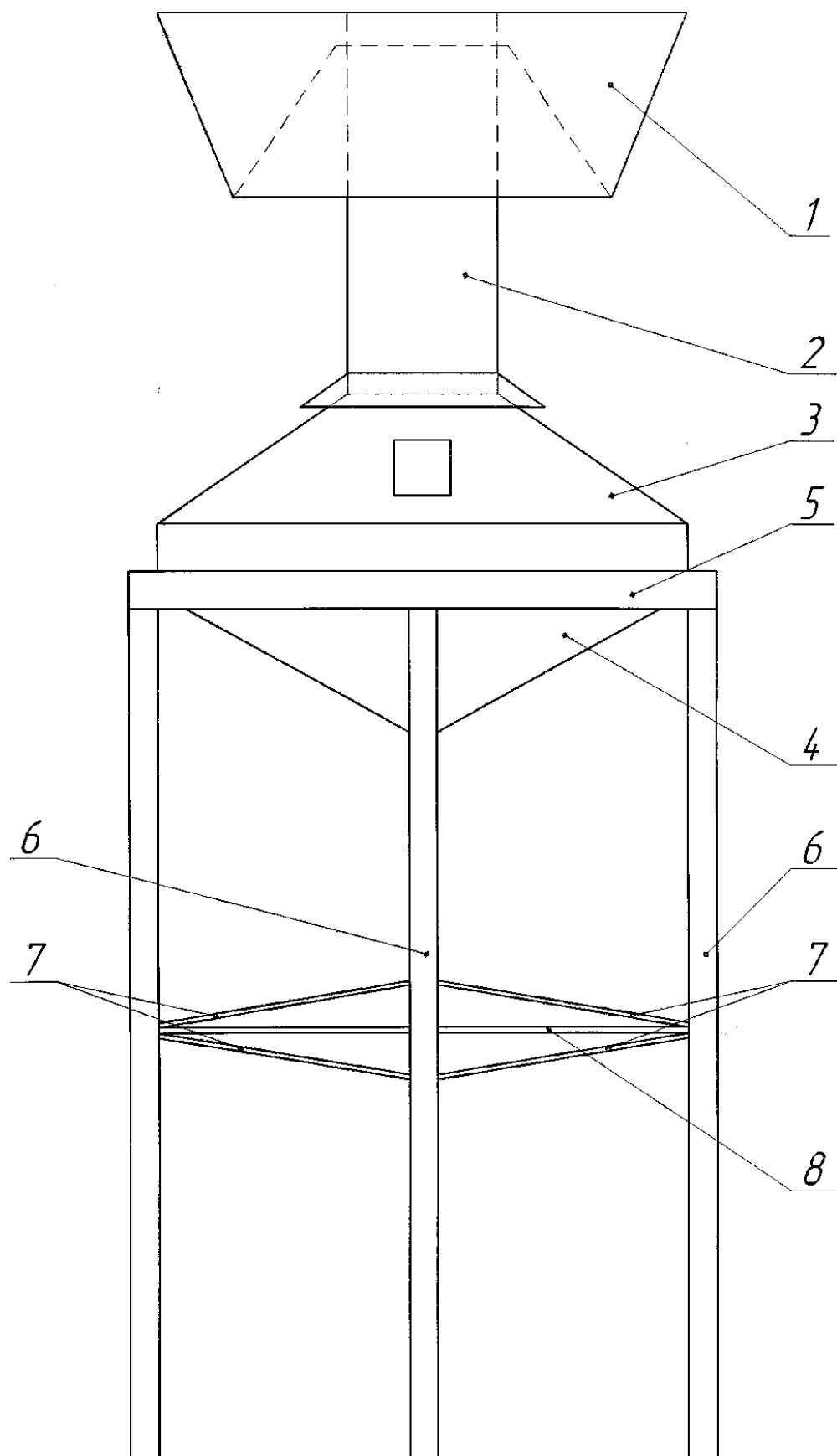

Рис. 1.

1- конусообразная ветровая защита, 2 – приемный цилиндр, 3 – верхняя конусообразная часть, 4 – нижняя конусообразная часть, 5 - кольцо крепежное, 6 – стойки, 7- перекладины, 8 – диагональ.

ЗАКАЗАТЬ